

การสร้างสายธารแห่งคุณค่า VSM (Workshop)

Value Stream Mapping (Workshop)



"ทุกบริษัทที่ต้องการเป็น Lean Enterprise จึงต้องเริ่มต้นเส้นทางสิน ด้วยการเรียนรู้หลักการและวิธีการวาด VSM อย่างถูกต้อง"

วันที่จัด รุ่น 26 : วันพฤหัสบดีที่ 17 มิถุนายน 2564

สมาชิก 3,000 + 210 (VAT 7%) = 3,210 บาท

เวลา 09:00 – 16:30 น. (ลงทะเบียนเวลา 08.00 น.) รับจำนวน 15 ท่าน

(สมาชิก ส.ส.ท., นักศึกษาปริญญาตรี, หน่วยงานราชการ, รัฐวิสาหกิจ)

สถานที่ ห้องสัมมนา สมาคมส่งเสริมเทคโนโลยี (ไทย-ญี่ปุ่น) ซอยพัฒนาการ 18

บุคคลทั่วไป 3,500 + 245 (VAT 7%) = 3,745 บาท

Value Stream Mapping (VSM) เป็นเครื่องมือเพื่อการวินิจฉัย (Diagnostics Tool) กระบวนการในธุรกิจ โดยทำให้เห็นกระบวนการทางธุรกิจในภาพรวม เชื่อมโยงจากผู้จัดส่งวัตถุดิบ (Suppliers) มายังโรงงานหรือบริษัทของเราไปจนถึงลูกค้า (Customers) Current-state เปิดเผยให้เห็นถึงปัญหากระบวนการคอขวด และความสูญเปล่าต่างๆ ที่ซ่อนอยู่ในทั้ง Material Flow และ Information Flow ของกระบวนการในปัจจุบัน Future-state VSM ทำให้ทีมงานร่วมกันออกแบบกระบวนการในอนาคตหรือกระบวนการในอุดมคติที่บริษัทอยากเห็น ซึ่งจะนำไปสู่การปรับปรุงแก้ไขกระบวนการของบริษัท เพื่อมุ่งเข้าสู่ Future-state VSM ที่บริษัทต้องการเห็น

สิ่งที่ได้รับหลังอบรมและสัมมนา

- เข้าใจหลักการพัฒนาระบบการของธุรกิจด้วย VSM
- เข้าใจวิธีการวาด Current-state VSM ที่เชื่อมโยงจาก Supplier มายังบริษัทไปสู่ Customer ได้อย่างถูกต้อง
- สามารถวิเคราะห์ Current-state VSM เพื่อค้นหาปัญหาและความสูญเปล่าหลัก ๆ ของกระบวนการธุรกิจ
- เข้าใจวิธีการวาด Future-state VSM เพื่อนำไปสู่การปรับปรุงที่ต้องการ
- สามารถเลือกเครื่องมืออื่น เพื่อการปรับปรุงที่เหมาะสมรวมทั้งแผนการนำไปใช้

คุณสมบัติผู้เข้าอบรมและสัมมนา

- ผู้จัดการ หัวหน้างาน พนักงานที่มีส่วนเกี่ยวข้องกับการปรับปรุงกระบวนการทำงาน

สัมมนาแบบ Learning Model

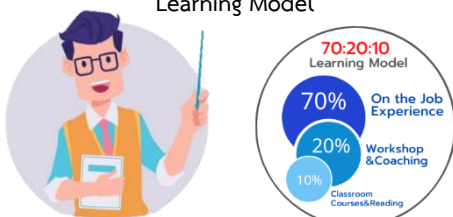

หัวข้อการอบรมและสัมมนา

- Value Stream Mapping คืออะไร
- หลักการและประโยชน์ของการวาด VSM
- วิธีการวาด Current-state VSM และตัวชี้วัดของ VSM
- วิธีการอ่าน/วิเคราะห์ VSM เพื่อค้นหาปัญหาและความสูญเปล่า
- วิธีการวาด Future-state VSM เพื่อการปรับปรุง
- VSM Workshop

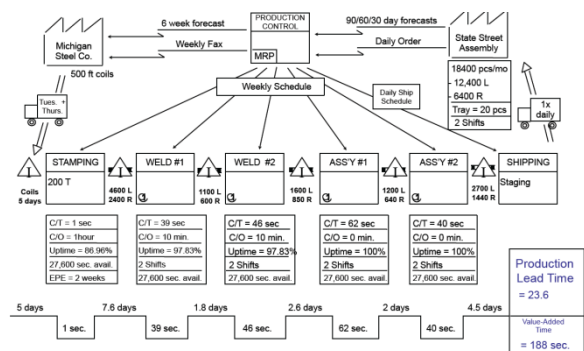

วิทยากร

คุณพรเทพ เหลือทรัพย์สุข

ที่ปรึกษาด้านการปรับปรุงงานและเพิ่มผลผลิตด้วย Lean Six Sigma
 คณะกรรมการตัดสินผลงาน
 Thailand Lean Award, Thailand Kaizen Award
 สมาคมส่งเสริมเทคโนโลยี (ไทย-ญี่ปุ่น)

😊 หลักสูตรแนะนำที่ต่อยอดการเรียนรู้ 😊

- ☆ สิ้น-โคเซ็นสำหรับการปรับปรุงกระบวนการ รุ่นถัดไป: ตุลาคม 2564
- ☆ กลยุทธ์ธุรกิจแบบสินสำหรับผู้บังคับบัญชา รุ่นถัดไป: กรกฎาคม 2564
- ☆ สิ้นเพื่อยกระดับองค์กรสู่ความเป็นเลิศ รุ่นถัดไป: ตุลาคม 2564
- ☆ กลยุทธ์ติดตามผลลัพธ์จากระบบสิน รุ่นถัดไป: กรกฎาคม 2564

